

Elektro-Doppelstockstapler mit klappbarer Plattform und hohen faltbaren Seitenarmen
Mitgänger- oder Mitfahrerbetrieb, 2.000 kg

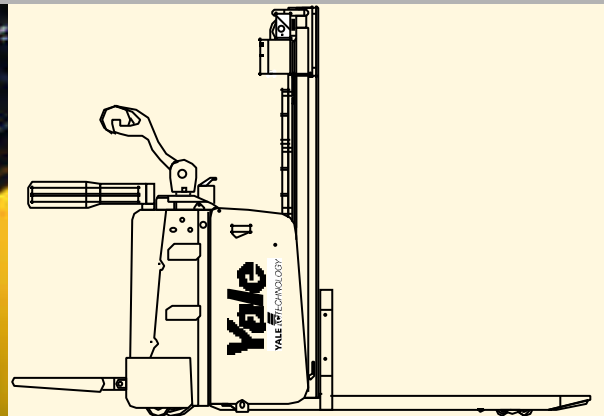

- Elektrischer Palettenstapler mit klappbarer Fahrerplattform
- Modelle mit seitlichem und rückwärtigem Schutz mit fester Fahrerplattform
- COMBI-MOSFET Elektronik Steuertechnologie
- Yale AC Technology™
- Bürstenloser Servolenkungsmotor
- Modell für Doppelpalettenbeförderung
- Mitfahrer- oder Mitgängerbetrieb

Abmessungen - MP20X

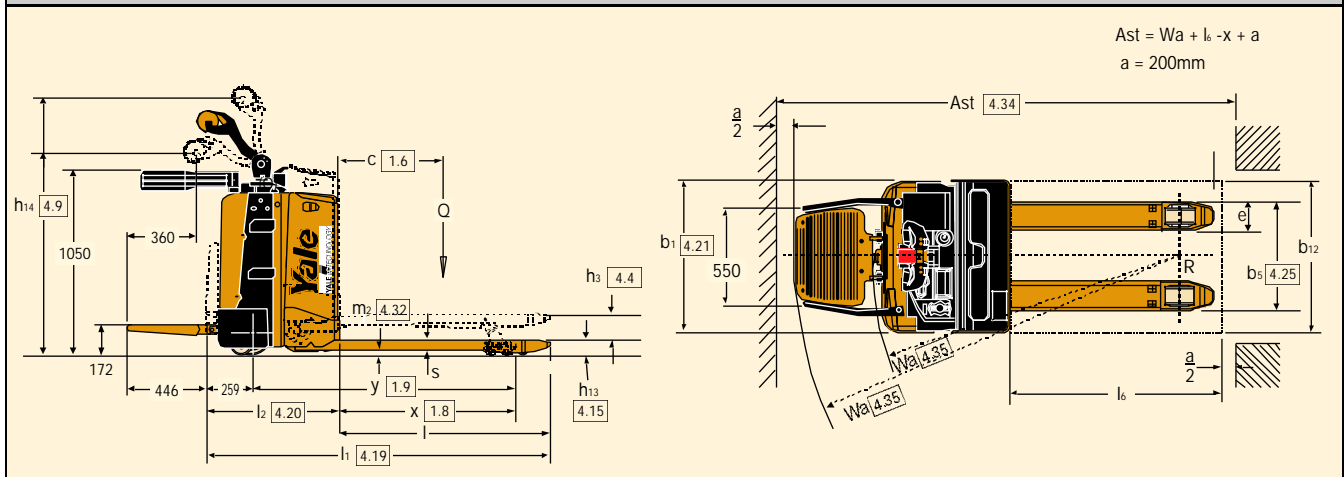

Abmessungen - MP20XD

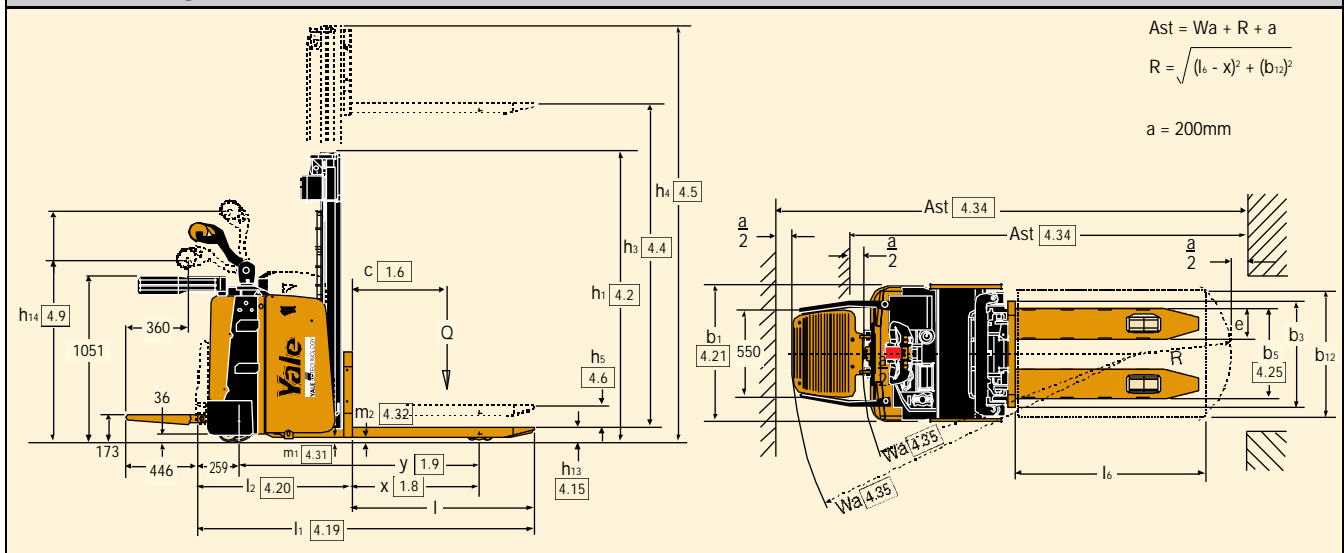

Arbeitsgangbreite

	MO20X					Batteriefach 400 Ah**						
	b5 = 650 mm					Mitgängerbetrieb				Stehend		
	l	c	x*	Gabelüberhang	Länge l6	y*	l1	wa*	ast	l1	wa*	ast
	980	400	801	179	1000	1321	1759	1580	1979	2205	2026	2425
	b5 = 520 mm - 560 mm					Mitgängerbetrieb				Stehend		
	1183	600	1004	179	1200	1525	1962	1783	2179	2408	2230	2626
Rollcontainer	1600	800	1421	179	1500	1942	2380	2201	2480	2826	2647	2926
kurze Zugstange	2356	1200	1405	951	2400	1926	3136	2185	3380	3582	2631	3826
lange Zugstange	2356	1200	1860	496	2400	2381	3136	2640	3380	3582	3086	3826
Zugstange UK	2356	1200	1650	706	2400	2171	3136	2430	3380	3582	2876	3826

* = bei angehobenen Gabeln -103 mm. ** = mit 300Ah-Batteriefach -40 mm, mit 500Ah-Batteriefach + 50 mm.

Deichselkopf

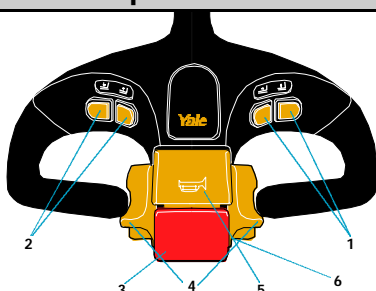

- 1 MP20XD - Proportionale Schalter für Anheben/Absenken
MP20X - Schalter für Anfangshub/Absenken
- 2 Ein-/Ausschalter für Anfangshub
- 3 Taste zur Umkehrung der Fahrtrichtung
- 4 Flügelschalter für Fahrtrichtung und -geschwindigkeit
- 5 Hupe
- 6 Taste für Schleichgeschwindigkeit (auf gegenüberliegender Seite)

VDI 2198 - Technische Daten									
Kernzeichen	1.1	Hersteller	Yale			Yale	Yale		
	1.2	Typbezeichnung des Herstellers	MP20X ⁽¹⁾			MP20X-MD ⁽¹⁾	MP20XD		
	1.3	Antrieb Elektro, Diesel, Treibgas	Elektro			Elektro	Elektro		
	1.4	Bedienung Hand, Geh, Stand, Sitz, Kommissionierer	Geh, (Stand)			Geh, (Stand)	Geh, (Stand)		
	1.5	Tragfähigkeit/Last	Q (t)	2.0		2.0	1 + 1		
	1.6	Lastschwerpunkt	c (mm)	600		600	600		
	1.8	Lastabstand	x (mm)	1004 ⁽¹⁾		1004 ⁽¹⁾	992		
	1.9	Radstand	y (mm)	1485	1525	1575	1485	1702	
	Gewicht	2.1	Eigengewicht	kg	950 (1000) ⁽¹⁾		850 (900) ⁽¹⁾	(1100) 1050 ⁽⁹⁾	
2.2		Achslast mit Last vorn/hinten	kg	1150 (1200) /1800 ⁽¹⁾		1070 (1120) /1780 ⁽¹⁾	(1150) 1100 / 1950 ⁽⁹⁾		
2.3		Achslast ohne Last vorn/hinten	kg	750 (800) /200 ⁽¹⁾		670 (720) /180 ⁽¹⁾	(800) 750 / 300 ⁽⁹⁾		
Räder, Fahrwerk	3.1	Bereifung Vollgummi, Polyurethan vorn/hinten	Vulkollan / Vulkollan			Vulkollan / Vulkollan	Vulkollan / Vulkollan		
	3.2	Reifengröße, vorn	ø 254 x 90			ø 254 x 90	ø 254 x 90		
	3.3	Reifengröße, hinten	ø 85 x 94			ø 85 x 94	ø 85 x 74		
	3.4	Zusatzräder (Abmessungen)	ø 125 x 50			ø 125 x 50	ø 125 x 50		
	3.5	Räder, Anzahl vorn/hinten (x = angetrieben)	1x+2/4			1x+1/4	1x + 1 / 4		
	3.6	Spurweite, vorne	b 10 (mm)	526		484	484		
	3.7	Spurweite, hinten	b 11 (mm)	390 ⁽¹⁾		390 ⁽¹⁾	375		
Grundabmessungen	4.2	Höhe Hubgerüst eingefahren	h1 (mm)				1560		
	4.3	Freihub	h2 (mm)				100		
	4.4	Hub	h3 (mm)	130		130	1650		
	4.5	Höhe Hubgerüst ausgefahren	h4 (mm)				2325		
	4.6	Initialhub	h5 (mm)				130		
	4.9	Höhe Deichsel in Fahrstellung min./max.	h14 (mm)	1220 / 1460		1220 / 1460	1220 / 1460		
	4.15	Höhe gesenkt	h13 (mm)	85		85	90		
	4.19	Gesamtlänge (Mitgaengerbetrieb)	l1 (mm)	1922	1962	2012	1922	2129	
	4.19	Gesamtlänge (Stehend)	l1 (mm)	2368 ⁽⁶⁾	2408 ⁽⁶⁾	2458 ⁽⁶⁾	2368 ⁽⁶⁾	2575 ⁽⁶⁾	
	4.20	Länge einschl. Gabelrücken (Mitgaengerbetrieb)	l2 (mm)	739	779	829	739	969	
	4.20	Länge einschl. Gabelrücken (Stehend)	l2 (mm)	1185 ⁽⁶⁾	1225 ⁽⁶⁾	1275 ⁽⁶⁾	1185 ⁽⁶⁾	1415 ⁽⁶⁾	
	4.21	Gesamtbreite	b1/b2 (mm)	780		780	780		
	4.22	Gabelzinkenmaße	s/e/l (mm)	170/55/1183 ⁽⁵⁾		170/55/1183 ⁽⁵⁾	55 / 195 / 1190		
	4.23	Gabelträger DIN 15173, Klasse/Form A,B					-		
	4.24	Gabelträgerbreite	b3 (mm)				675		
	4.25	Gabelaußenabstand mit/ohne ⁽¹⁾	b5 (mm)	560		560	570		
	4.31	Bodenfreiheit mit Last unter Hubgerüst	m1 (mm)				30		
	4.32	Gabelaußenabstand	m2 (mm)	30		30	30		
	Leistungsdaten	4.33	Arbeitsgangbreite bei 1000 x 1200 Paletten quer VDI 2198 (Mitgaengerbetrieb)	Ast (mm)	1939	1979	2029	1939	2770
		4.33	Arbeitsgangbreite bei 1000 x 1200 Paletten quer VDI 2198 (Stehend)	Ast (mm)	2386 ⁽⁷⁾	2426 ⁽⁷⁾	2476 ⁽⁷⁾	2386 ⁽⁷⁾	3208 ⁽⁷⁾
Arbeitsgangbreite bei 1000 x 1200 Paletten quer VDI 3597 (Mitgaengerbetrieb)			Ast (mm)					2178	
4.33		Arbeitsgangbreite bei 1000 x 1200 Paletten quer VDI 3597 (Stehend)	Ast (mm)					2616 ⁽⁷⁾	
		Arbeitsgangbreite bei 800 x 1200 Paletten längs VDI 2198 (Mitgaengerbetrieb)	Ast (mm)	2139	2179	2229	2139	2621	
4.34		Arbeitsgangbreite bei 800 x 1200 Paletten längs VDI 2198 (Stehend)	Ast (mm)	2586 ⁽⁷⁾	2626 ⁽⁷⁾	2676 ⁽⁷⁾	2586 ⁽⁷⁾	3059 ⁽⁷⁾	
		Arbeitsgangbreite bei 800 x 1200 Paletten längs VDI 3597 (Mitgaengerbetrieb)	Ast (mm)					2378	
4.34		Arbeitsgangbreite bei 800 x 1200 Paletten längs VDI 3597 (Stehend)	Ast (mm)					2816 ⁽⁷⁾	
		Wenderadius (Mitgaengerbetrieb - Wenn die Deichsel in der Vertikalposition ist, fährt das Gerät im Schleichgang)	Wa (mm)	1743	1783	1833	1743	1970	
4.35		Wenderadius (Stehend)	Wa (mm)	2190 ⁽⁷⁾	2230 ⁽⁷⁾	2280 ⁽⁷⁾	2190 ⁽⁷⁾	2408 ⁽⁷⁾	
Leistungsdaten	5.1	Fahrgeschwindigkeit mit/ohne Last (Mitgaengerbetrieb)	km/h	6 / 6		6 / 6	6 / 6 ⁽¹⁰⁾		
	5.1	Fahrgeschwindigkeit mit/ohne Last (Stehend)	km/h	10 / 10,5 ⁽²⁾		6 / 6 ⁽⁹⁾	8 / 8,5 ⁽¹⁰⁾		
	5.2	Hubgeschwindigkeit mit/ohne Last	m/s	0.03 / 0.04		0.03 / 0.04	0.16 / 0.22		
	5.3	Senkgeschwindigkeit mit/ohne Last	m/s	0.05 / 0.04		0.05 / 0.04	0.3 / 0.28		
	5.7	Steigfähigkeit mit/ohne Last ⁽³⁾	%	10 / 20 ⁽⁸⁾		10 / 20 ⁽⁸⁾	8 / 10		
	5.8	max. Steigfähigkeit mit/ohne Last ⁽³⁾	%	10 / 20 ⁽⁸⁾		10 / 20 ⁽⁸⁾	8 / 10		
5.10	Betriebsbremse	elektromagnetisch			elektromagnetisch	elektromagnetisch			
E-Motor	6.1	Fahrmotor, Leistung S2 60 min	kW	4		2.2	4.0		
	6.2	Hubmotor, Leistung bei S3 15 %	kW	2.0		2.0	2.0		
	6.3	Batterie nach DIN 43531/35/36 A, B, C, nein	nein			no		no	
			24/210			24/210			
	6.4	Batteriespannung, Nennkapazität K5	V/Ah	24/250	24/400	24/500	24/250	24 / 300	
				24/300			24/300		
6.5	Batteriegewicht	kg	215	330	400	215	260		
			260			260			
6.6	Energieverbrauch gemäß VDI-Zyklus	kWh/h	/		/	/			
Sonstiges	8.1	Art der Fahrsteuerung	MOSFET - AC			MOSFET - AC	MOSFET - AC		
	8.4	Durchschnittlicher Geräuschpegel (am Fahrergehör)	dB (A)	< 70		< 70	< 70		

⁽¹⁾ Wert bezieht sich auf Stapler mit Servolenkung und Batterieraum von 400Ah (300Ah für MD) und Gabelmaße B5=560, L=1183

⁽²⁾ Geschwindigkeit mit elektrischer Servolenkung. Für Anwendungen mit höherer Geschwindigkeit bitte Händler fragen.

⁽³⁾ Werte bestimmt durch Rollreibung, bei häufigem Fahren an Steigungen (innerhalb von einer 1 Stunde) bitte Händler fragen

⁽⁴⁾ Mit mechanischer Lenkung und ohne Seitentüren, 6/6km/h. Mit optionalem festem oder klappbarem Seitenschutz, 8/8,5km/h

⁽⁵⁾ Zusätzliche Gabelmaße siehe nebenstehende Tabelle

⁽⁶⁾ Für festen Seitenschutz 61mm zufügen. Für festen rückwärtigen Schutz 110 mm zufügen.

⁽⁷⁾ Für festen Seitenschutz 75mm zufügen. Für festen rückwärtigen Schutz 114mm zufügen

⁽⁸⁾ 10/15 fester Seitenschutz, 10/14 fester rückwärtiger Schutz

⁽⁹⁾ Werte beziehen sich auf einen Stapler mit Hubgerüst wie in Reihe 4.4 und einer Batterie wie in Reihe 6.4

⁽¹⁰⁾ Traktionsgeschwindigkeit kann je nach Hubhöhe variieren

() Werte oder Text in Klammern gelten für Stapler mit festem Seitenschutz oder festem rückwärtigen Schutz

Elektrohochhubwagen mit klappbarer Plattform und hohen faltbaren Seitenarmen
Kapazität 1250 kg, 1500 kg

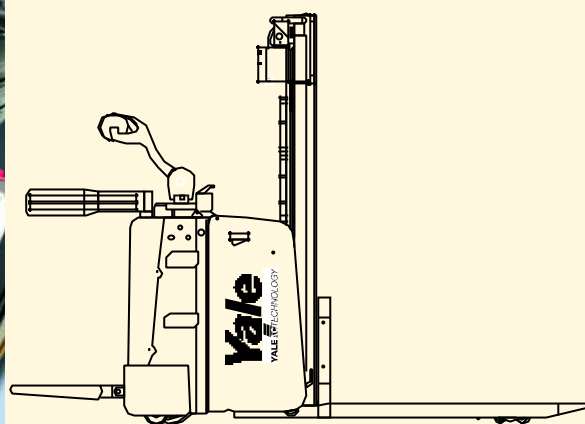

- Große Fahrerstandsplattform
- COMBI-MOSFET Steuerung
- Yale AC Technology™
- Bürstenloser Servolenkungsmotor
- Hohe Manövrierfähigkeit
- Doppelzweckmaschine für Mitgänger- oder Fahrbetrieb
- Option Anfangshub